

**C DATI TECNICI**

DRAGON	
Alimentazione (monofase)*	230V C.A. 50Hz
Alimentazione motogeneratore (monofase)	9 Kw con motore asincrono
Potenza motore	2,4 kW
Max pressione di esercizio	230 bar
Portata massima	5 L/min
Uscita materiale	M16 x 1,5 (M)
Peso	66 Kg
Livello pressione sonora	≤ 60dB(A)
Larghezza minima	(A) 560 mm
Altezza minima	(B) 945 mm
Altezza massima	(C) 1040 mm
Ingombro minimo	(D) 790 mm

*Disponibile a richiesta con voltaggi speciali

Parti della pompa a contatto del materiale: Acciaio inox AISI 420B, PTFE; Alluminio, Acciaio zincato

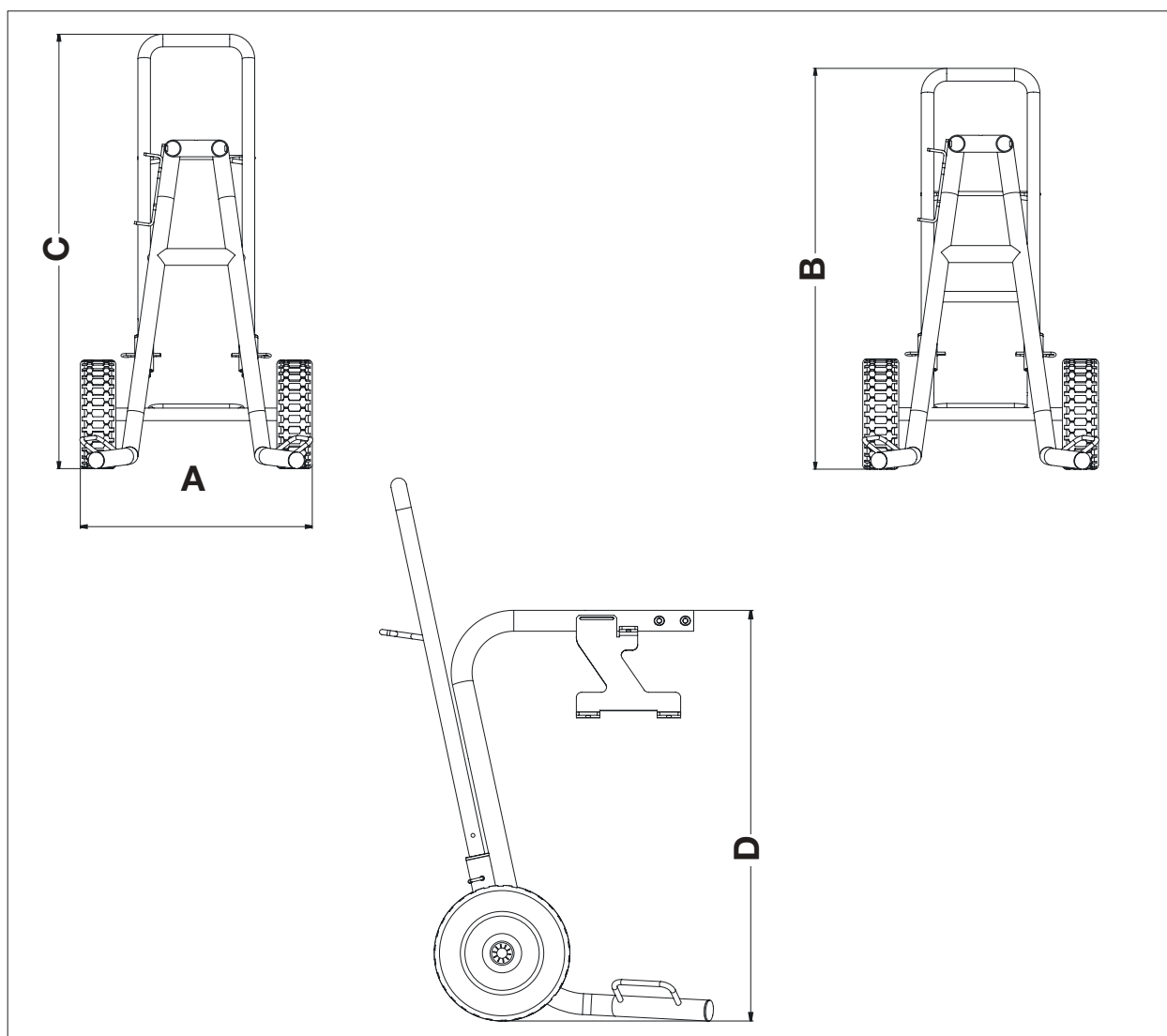

Fig. 1C